

BAARCK

Die Landtechnik-Macher®

NEUMASCHINEN

FLACHGRUBBER

STOPPEL-SPEZI



Bestes Know-How. Lösungen nach Maß.

- STOPPEL-SPEZI -

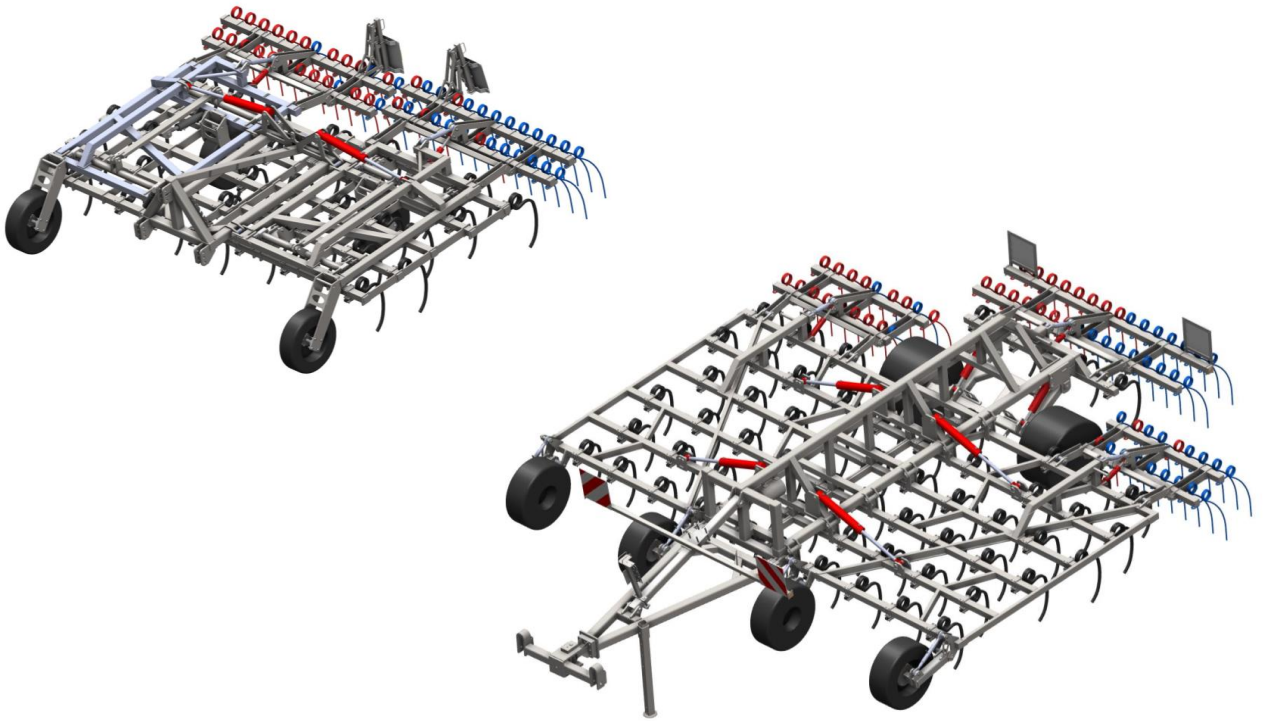

Der Flachgrubber

- 25x25 Spiralfederzinken
- Tast- und Höhenführungsräder, mech. oder hydr.
- 100 - 130mm Strichabstand
- 5 - 6 Balken
- Stabile, ausgereifte Rahmenkonstruktion
- Nachlaufwalze oder doppelter Striegel, mech. oder hydr.

Anwendungsbeispiele

Nach der Ernte:

Einmischung von Ernteresten, Unkrautbekämpfung durch ganzflächigen Schnitt

Vor der Aussaat:

Scheinbestellung exakt bearbeiten, Vorbereitung zum Saatbett und Zerkleinerung von Erdstrukturen

Stoppel-Spezi 5 H



Schmal- oder
Gänsefußschare

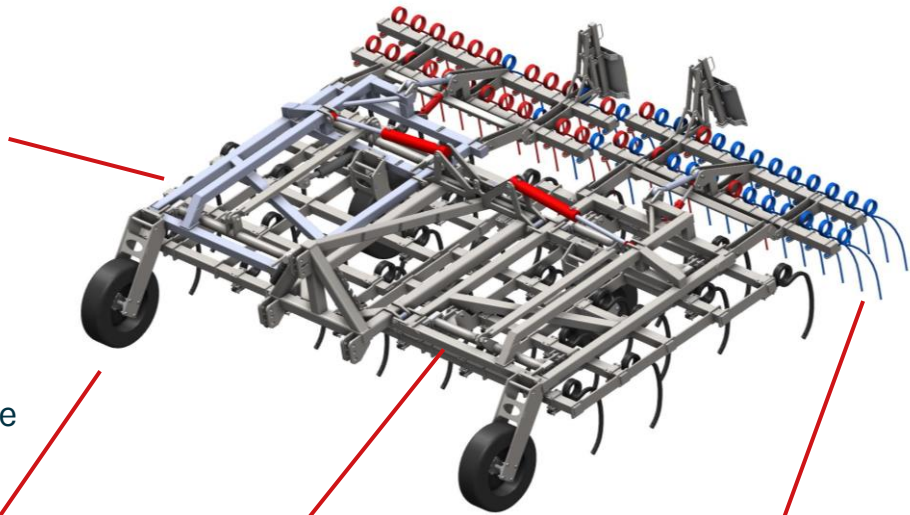

Vollverschweißter
überlaufender
Rahmen

Tast- und
Höhenführung



Nachlaufstriegel;
Aggressivität hydr./mech.
einstellbar

Striegel oder
Nachlaufwalze

Stoppel-Spezi 6 HF

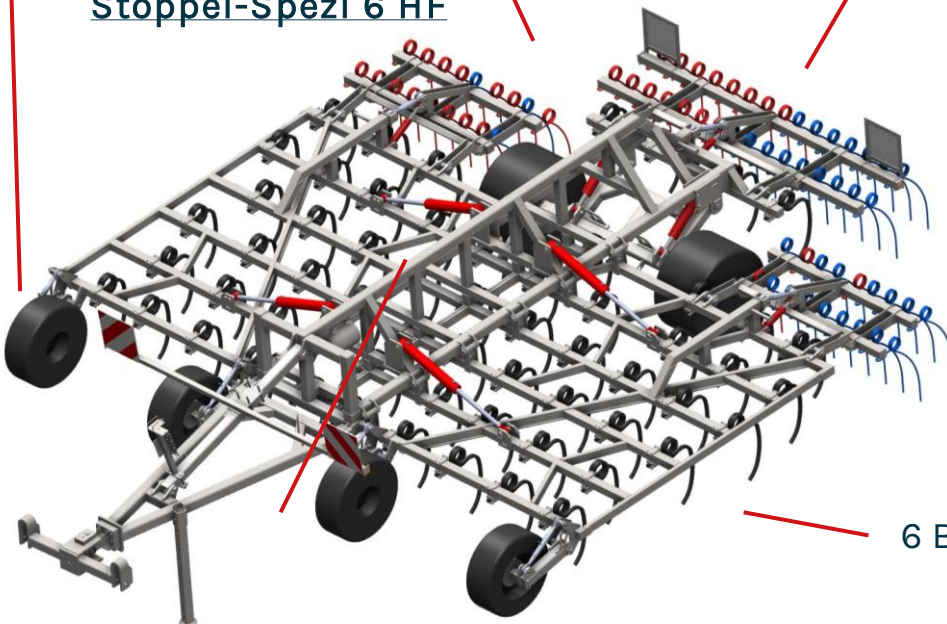

6 Balken

Datenblatt

Arbeitsbreite	6 m 3-Punkt	6 m Fahrwerk
Ausstattung		
Gewichte: <ul style="list-style-type: none">- inkl. 2-reihigem Striegel- Inkl. U-Walze 600mm- Inkl. Dachringwalze 600mm und Kamm	3.200 Kg 3.800 Kg 4.200 Kg	5.000 Kg 5.800 Kg 6.300 Kg
Anzahl Walzen-Elemente	2	3
Räder	195-65-15	19.0/45-15.5 10.0/80-12
Anzahl Räder	4 Tasträder	2 Fahrwerk 4 Tasträder
Transportbreite	2,97 m	2,97 m
Zinken	25x25 Spiralfeder	25x25 Spiralfeder
Anzahl	44	60
Strichabstand	137mm	100mm
Balken	5	6