

BAARCK

Die Landtechnik-Macher®

NEUMASCHINEN

Spatenrollegge

HEKTARGON®

Bestes Know-How. Lösungen nach Maß.

- HEKTARGON® -

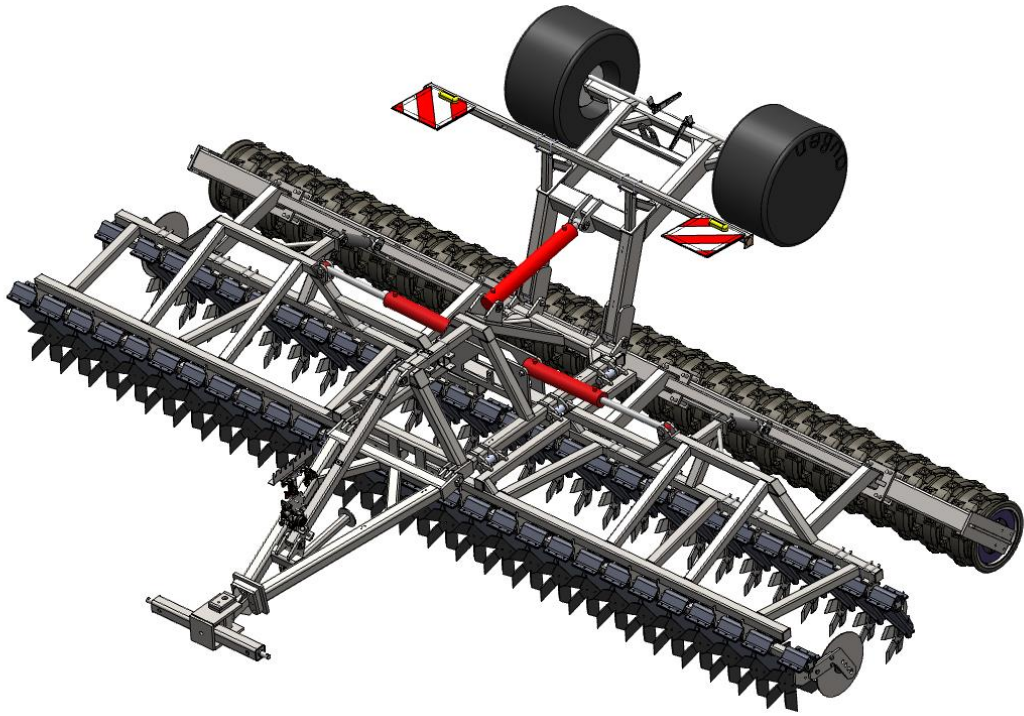

Die Spatenrollegge 2.0

- selbstreinigende Gummiwalze
- gummigefederte Lagersteher auf 2 Reihen
- Wartungsfreie Lagerung
- Spatenscheibe HEKTARGON® (12mm stark, Ø 500 mm)

Anwendungsbeispiele

Vor der Ernte:

- Durchlüftung des Bodens, mechanische Zerkleinerung von Erdbestandteilen

Nach der Ernte:

- Zerkleinerung von Ernterückständen, Stoppelbearbeitung, Durchmischung des Oberbodens auf bis zu 12cm

Die Spatenrollegge 2.0

HEKTARGON®

Vibrationsgedämpfte
Lagersteher

Spezielle Spatenkröpfung

Universelle
Lochbildaufnahme

Wartungsfreie Lagerung

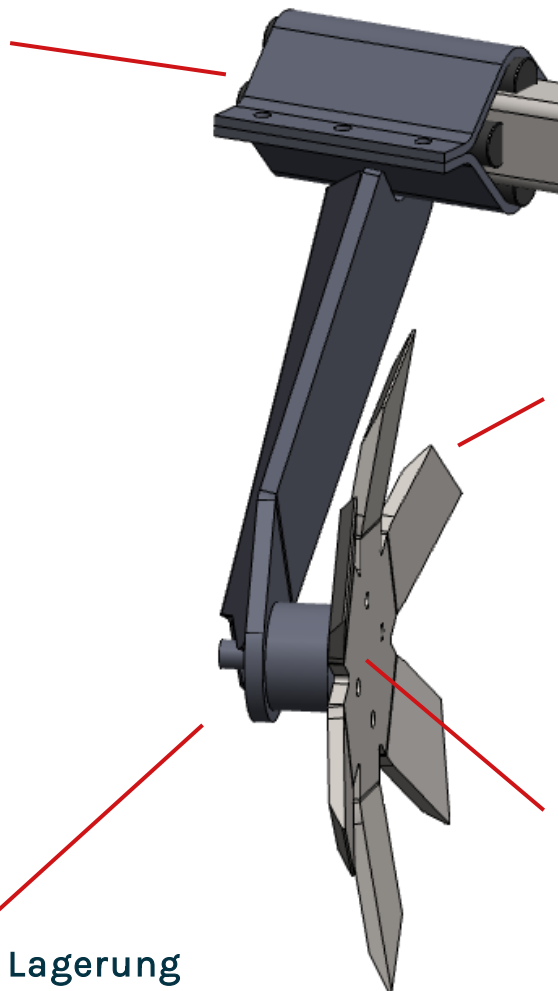



Unsere
HEKTARGON® -
Scheibe ist
kombinierbar
mit fast alle
unseren Front- &
Heckgeräten,
sowie diversen
Walzenarten &
Fremdfabrikaten



DATEN & FAKTEN	HEKTARGON® - Spatenscheibe	Standard Eggscheibe
Gewicht Stärke Durchmesser Lochkreis	8,5KG 12mm 500mm 98 / 4 Loch	6,7KG 5mm 510mm 98 / 4 Loch